



Regata Zonale Snipe Trofeo Sergio e Santo Morin

Monfalcone, 7 – 8 settembre 2024

ISTRUZIONI DI REGATA

L'Autorità Organizzatrice è la FIV che ne demanda l'organizzazione all'Affiliato **Società Vela Oscar Cosulich** e in collaborazione con la Flotta Snipe <inserire flotta>

Via dell'Agraria 50 34074 Monfalcone

Telefono: 0481 711325 – Fax 0481 483015

E-mail: sport@svoc.org sito web www.svoc.org

1 REGOLE

La regata sarà disciplinata:

- 1.1 dalle regole come definite nel Regolamento di Regata World Sailing in vigore;
- 1.2 dalla Normativa FIV per l'Attività Sportiva vigente è da considerare "Regola".
- 1.3 dal Bando di Regata
- 1.4 dalle Istruzioni di Regata e dai successivi Comunicati Ufficiali che saranno pubblicati su Racing Rules of Sailing raggiungibile al seguente link <https://www.racingrulesofsailing.org/events/9402> che costituirà l'Albo Ufficiale dei Comunicati. Il tutto, possibilmente, sarà esposto sull'albo presso la segreteria di regata.
- 1.5 le Regole della Classe SNIPE (SCIRA) per la conduzione delle regate locali
- 1.6 La regola 35 e l'app. A5 delle RRS saranno modificate per prevedere che le barche che non terminano la prova in svolgimento entro 30 minuti dall'arrivo della prima barca saranno classificate DNF senza udienza.
- 1.7 La regola 30.4 (bandiera nera) delle RRS non verrà utilizzata.
- 1.8 In caso di conflitto tra BdR e IdR prevarranno le IdR e i successivi Comunicati Ufficiali (ciò modifica RRS 63.7)

2. COMUNICATI PER I CONCORRENTI

- 2.1 Ogni tipo di comunicazione o avviso sarà pubblicato sull'AUC al link <https://www.racingrulesofsailing.org/events/9402>, e possibilmente esposti sul tabellone situato presso la SR.
- 2.2 La SR è situata nello stabile di via dell'Agraria 50, 34074 Monfalcone. L'albero dei segnali è posto nei pressi degli scivoli per varo e alaggio delle barche.
- 2.3 Una barca in Regata non potrà effettuare comunicazioni radio di alcun genere tranne per comunicare al CdR il proprio ritiro, eventuali emergenze o per rispondere a chiamate del CdR ad essa diretta. Questa restrizione si applica anche per le trasmissioni e le ricezioni voce o dati che non siano pubbliche e disponibili a tutte le barche. Questo modifica la RRS 41.
- 2.4 Le comunicazioni tra il CdR e i mezzi posaboe e le altre imbarcazioni ufficiali saranno effettuate tramite radio sul canale **71 VHF**

3. MODIFICA ALLE ISTRUZIONI DI REGATA

Ogni modifica alle IdR sarà esposta almeno due ore prima del segnale di avviso della prima



prova del giorno, ad eccezione di qualunque modifica al programma delle regate, che verrà esposta prima delle ore 20.00 del giorno precedente a quello in cui avrà effetto.
Qualsiasi modifica alle IdR dovrà essere concordata con il Rappresentante della SCIRA

4 CODICE DI CONDOTTA

- 4.1** [DP] I concorrenti e le persone di supporto dovranno conformarsi alle richieste ragionevoli degli UdR riguardanti la manifestazione in oggetto.
- 4.2** [DP] I concorrenti e le persone di supporto devono posizionare la pubblicità fornita dall'autorità organizzatrice con cura, in conformità alle istruzioni per il suo utilizzo e senza interferire con la sua funzionalità

5. SEGNALI A TERRA

- 5.1** Le segnalazioni fatte a terra verranno esposte all'albero dei segnali del CO.
- 5.2** La bandiera "D" del CIS accompagnata con un suono significa "Il segnale di avviso della prima prova verrà esposto non prima di 60 minuti dopo che la bandiera è stata esposta. Nessuna barca può scendere in acqua prima che questo segnale sia stato esposto".
- 5.3** Quando il Segnale di Regata "Intelligenza" è esposto a terra con 2 suoni, le parole "1 minuto" sono modificate con "non meno di 60 minuti", il segnale "N" esposto a terra con 3 suoni, significa "oggi non saranno disputate prove", (ciò modifica i segnali di regata Intelligenza e N)

6. SOSTITUZIONE DEI CONCORRENTI E DELLE ATTREZZATURE

- 6.1** Lo stesso timoniere deve partecipare a tutte le prove della serie, e può essere sostituito solo dopo la prima prova soltanto se egli è inabilitato a continuare. La segnalazione di cambio del timoniere dovrà essere portata per iscritto al CdR. Se il timoniere è sostituito, il punteggio della prima prova di quella barca sarà DNC (ciò modifica RRS A4 e A5).
- 6.2** Lo stesso prodiere deve partecipare a tutte le prove della serie, eccetto che per ragioni accettate dal comitato di regata. La richiesta di cambio del prodiere dovrà essere avanzata per iscritto al CdR, che deciderà in merito. Il prodiere sostituito non potrà ulteriormente partecipare alle altre prove della serie.
- 6.3** La sostituzione di un equipaggiamento danneggiato o perso deve essere autorizzata dal CdR. La richiesta scritta di sostituzione deve essere inviata al CdR alla prima ragionevole opportunità.

7. PROGRAMMA DELLE REGATE

07 settembre 2024	Ore 10.30	Briefing concorrenti davanti alla SR
07 settembre 2024	Ore 13.00	Segnale di Avviso prima prova
08 settembre 2024		Prove - Premiazione al termine dell'ultima prova in programma

- 7.1** Il Segnale di Avviso per la prima delle prove in programma sarà esposto alle ore 13.00 del 07/09/2024 ; per le prove di domenica sarà esposto un comunicato, sull'albo ufficiale della manifestazione al link <https://www.racingrulesofsailing.org/events/9402> entro le ore 20.00 del 07/09/2024; in mancanza di tale comunicato si intenderà confermato l'orario della prima delle prove in programma.
- 7.2** Saranno disputate un massimo di 5 prove.
- 7.3** Saranno disputate un massimo di 3 prove al giorno.

7.4 Il Segnale di Avviso per l'ultima prova in programma nell'ultimo giorno della manifestazione non sarà dato dopo le ore 16:30

8. BANDIERA DI CLASSE

La Bandiera di classe sarà quella ufficiale della classe Snipe, Simbolo snipe rosso su fondo bianco.

9. AREA DI REGATA

L'allegato "A" mostra l'ubicazione delle aree di regata.

10. LIMITI DEL VENTO

10.1 Per il range dell'intensità del vento verranno applicate le Rules of Conduct For Sanctioned or Club/Fleet Regattas:

- 0 – 5 knots Do not start
- 6 – 18 knots Windward/Leeward (W – W2)
- 15 – 18 knots Triangle-windward-leeward (O – O2)
- 16 - 23 knots Two Triangles (T – T2)
- 24 and above knots Do not start

11. PERCORSI

11.1 I diagrammi sotto riportati indicano i percorsi per la regata, nonché, per ciascuno, l'ordine nel quale le boe devono essere passate ed il lato nel quale ogni boa deve essere lasciata:

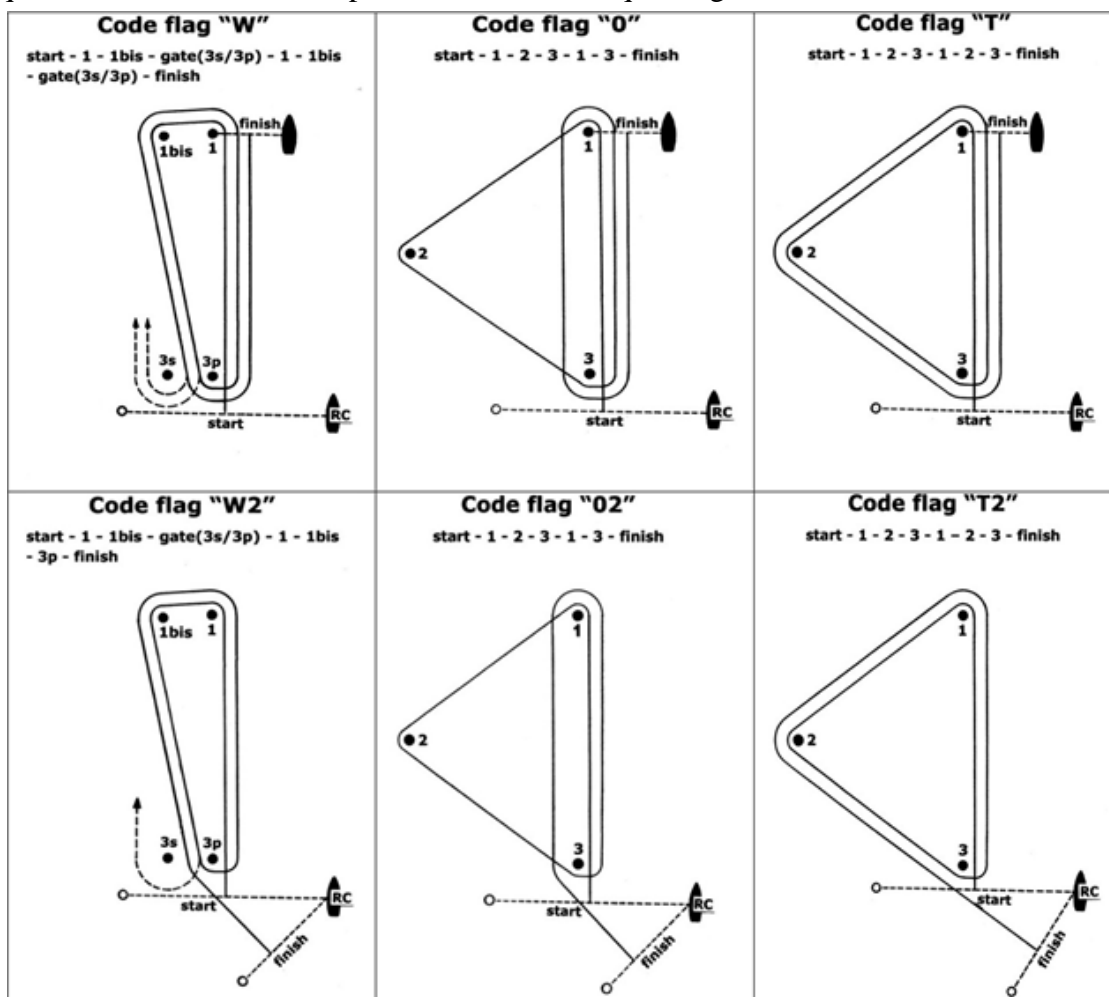



- 11.2 Il segnale identificativo del percorso adottato (identificato con bandiere del CIS “W”, “T”, “O”, “W + pennello 2”, “T + pennello 2” o “O + pennello 2”) per la prova sarà esposto almeno 1 minuto prima del segnale di avviso.
- 11.3 La boa 3 e il cancello 3s-3p non costituiranno boa di percorso del primo lato al vento.
- 11.4 Per i percorsi “W” e “W2” nel caso di assenza di una boa del cancello 3s-3p l’unica boa 3 restante dovrà essere lasciata a sinistra. Non ci saranno suoni o altri segnali. Il CdR ripristinerà la boa mancante prima possibile.
- 11.5 Per i percorsi “W” e “W2”, se la boa 1bis di offset del percorso non è posizionata o è mancante durante la prova, le barche devono navigare direttamente alla boa successiva. Non ci saranno suoni o altri segnali. Il CdR ripristinerà la boa mancante prima possibile.
- 11.6 Se durante una prova sul percorso “bastone” (“W”, “W2”) o sul percorso “olimpico” (“O”, “O2”) il vento aumenta da rendere inopportuno il percorso adottato, il CdR cambierà il tipo di percorso in, rispettivamente, “olimpico” (“O”, “O2”) o “triangolo” (“T”, “T2”), esponendo, alla boa da cui inizia il cambio, la bandiera del nuovo percorso accompagnata da ripetuti segnali sonori. Del pari, se durante la prova il vento diminuisce, il CdR cambierà il tipo di percorso adottandone uno più adatto alla nuova intensità del vento, esponendo alla boa da cui inizia il cambio la bandiera del nuovo percorso.
- 11.7 Una persistente variazione della direzione del vento di 20 gradi o più durante il primo lato di una prova comporterà che la prova sarà interrotta e ripetuta, o interrotta (ciò modifica la RRS 32.1).
- 11.8 Una persistente variazione del vento di 40 gradi o più durante il primo giro comporterà l’interruzione della prova e la sua ripetizione, o l’interruzione della prova. Ai fini di questa regola per giro si intende il giro della boa 3 (o il passaggio del cancello 3s-3p) per la prima volta (ciò modifica la RRS 32.1).
- 11.9 Il numero di lati in una prova può essere ridotto ma devono essere completati almeno 2 (due) lati di bolina (Ciò modifica la RRS 32.2).

12. BOE

- 12.1 La boa di partenza sarà gonfiabile, di forma cilindrica e di colore ARANCIONE.
- 12.2 Le boe 1, 1bis, 2, 3s e 3p saranno gonfiabili, di forma cilindrica e di colore GIALLO.
- 12.3 La boa di arrivo per i percorsi “W2”, “O2” e “T2” sarà un gavitello con asta con bandiera di colore BLU.
- 12.4 La nuova boa usata per il cambio del lato successivo del percorso sarà gonfiabile, di forma cilindrica e di colore ARANCIONE.

13. [DP] RICONOSCIMENTO PRIMA DELLA PARTENZA

Prima del segnale di avviso della prima prova di giornata le barche dovranno presentarsi, mure a dritta, nelle vicinanze e a poppavia del battello partenza del CdR e dichiarare verbalmente il proprio numero velico. Una barca che non ottempera a questa istruzione riceverà, senza udienza, una penalizzazione sul punteggio della sua prima prova della giornata pari al numero intero (da arrotondamento allo 0,5 superiore) più vicino al 10% del numero delle barche iscritte (ciò modifica RRS 44.3, 63.1 A4 e A5).

14. PARTENZA

- 14.1 Le prove saranno fatte partire come da regola 26 con segnale di avviso dato 5 minuti prima del segnale di partenza.
- 14.2 La linea di partenza sarà tra un’asta con bandiera arancione posta sul battello del CdR all’estremità di dritta della linea e la parte del percorso della boa di partenza o un’asta con bandiera ARANCIONE posta su un battello contro starter del CdR all’estremità di sinistra.



- 14.3 Per avvertire le barche che una prova o una serie di prove sta per iniziare verrà esposta con un suono una bandiera arancione sul battello CdR almeno 5 minuti prima dell'esposizione del Segnale di Avviso.
- 14.4 La rotta bussola approssimativa del primo lato sarà esposta sul battello CdR non più tardi del segnale di avviso.
- 14.5 La lunghezza approssimativa del percorso sarà calcolata per una durata di una prova di circa 60-75 Minuti. Una durata diversa non potrà essere motivo di una richiesta di riparazione. Questo a modificadelle RRS 60.1 e 62.1(a).
- 14.6 Una barca che parta più di 5 minuti dopo il segnale di partenza sarà classificata DNS – Non Partita, senza udienza (ciò modifica RRS 44.3 63.1 A4 e A5).
- 14.7 Dopo la fine di una prova e prima del segnale di avviso della prova successiva, il CdR esporrà sul battello CdR un elenco delle barche partite OCS o UFD. L'inosservanza di questa regola o un elenco incompleto della lista non potranno essere oggetto di richiesta di riparazione (ciò modifica RRS 62.1 (a))

15. CAMBIO DEL SUCCESSIVO LATO DEL PERCORSO

- 15.1 Il cambio di percorso sarà comunicato ai concorrenti come da regola 33 del RRS.
- 15.2 Per cambiare il successivo lato del percorso, il CdR posizionerà una nuova boa (osposterà la linea di arrivo) e toglierà la boa originale appena possibile. Quando in un successivo cambio una nuova boa viene sostituita, essa sarà sostituita dalla boa originale.
- 15.3 In caso di cambio di posizione della boa 1 del percorso "bastone" la boa 1bis non verrà riposizionata e cesserà di essere boa di percorso.
- 15.4 Tranne che al cancello 3s-3p del percorso a "bastone", le barche dovranno passare tra il battello del CdR che segnala il cambio di percorso e la boa vicina, lasciando la boa a sinistra e il battello del CdR a dritta (modifica regola 28.1).
- 15.5 Dopo il completamento del primo lato di bolina, gli ulteriori lati potranno essere allungati o accorciati ma non più del 30% del lato originale. Questo cambia la RRS 33.

16. ARRIVO

- 16.1 La linea di arrivo dei percorsi "W", "O" e "T" sarà tra un'asta con bandiera BLU posta su un battello del CdR e la boa 1.
- 16.2 La linea di arrivo dei percorsi "W2", "O2", "T2") sarà tra un'asta con bandiera BLU posta su un battello del CdR da lasciare a sinistra e un gavitello con asta con bandiera blu da lasciare a dritta

17. SISTEMA DI PENALIZZAZIONE

- 17.1 La regola 44.1 è modificata in modo che la penalità di Due Giri è sostituita da una penalità di Un Giro.
- 17.2 Una barca che si penalizza ai sensi della regola 44.1, deve presentare la relativa dichiarazione su <https://www.racingrulesofsailing.org/events/9402> entro il tempo limite per le proteste (ciò modifica RRS 44.2).

18. REGOLE DI SICUREZZA

Una barca che si ritira dalla prova dovrà darne comunicazione al CdR al più presto possibile chiamando il cellulare +39 328 9276321

- 18.1 Si ricorda inoltre che le Norme Internazionali per la navigazione prevedono che le navi in manovra vicino ai porti godono del diritto di precedenza anche sulle barche a vela. L'Autorità Marittima nell'autorizzazione alla presente regata richiede a tutti i concorrenti di non intralciare il traffico commerciale per alcun motivo. Il CO ed il CdR si ritengono esonerati da ogni responsabilità, che ricadrà esclusivamente sulla barca interessata



18.2 Una barca che si ritira dopo essere arrivata dovrà comunicare su <https://www.racingrulesofsailing.org/events/9402> al CdR la sua decisione, entro il tempo limite per le proteste.

19. TEMPI TARGET E TEMPI LIMITE

- 19.1 Il tempo target previsto per il compimento del percorso da parte della prima barca è approssimativamente di 60 – 75 minuti, il cui mancato raggiungimento non costituirà motivo di protesta e riparazione (ciò modifica RRS 62,1(a))
- 19.2 Il tempo limite per la prima barca per finire la prova sarà di 90 minuti. Se nessuna barca arriva entro il tempo limite la prova sarà interrotta.
- 19.3 Le barche che non arriveranno entro 30 minuti dall'arrivo e compimento del percorso della prima barca, o che arriveranno dopo 2 ore dalla partenza, quale sia il tempo più breve, saranno classificate "DNF - non arrivata" senza udienza (ciò modifica RRS 35, A.4 e A.5).
- 19.4 Il CdR potrà interrompere la prova se la prima barca non completa il primo giro entro 40 minuti dalla partenza. Per questa istruzione il "primo giro" è inteso il percorso effettuato dalla partenza al passaggio per la prima volta alla boa 3, o al cancello 3s-3p (ciò modifica RRS 32.1 e 35).
- 19.5 L'orario ufficiale della manifestazione è il tempo UTC + 2 ore (CEST)

20. PROTESTE E RICHIESTE DI RIPARAZIONE

- 20.1 I moduli di protesta sono disponibili presso il sito <https://www.racingrulesofsailing.org/events/9402> e devono essere presentate entro i termini relativi.
- 20.2 Il tempo limite per le proteste è 120 minuti dopo che l'ultima barca è arrivata nell'ultima prova del giorno oppure dopo il segnale del CdR che oggi non saranno corse regate, quale sia il termine più tardivo.
- 20.3 Comunicati saranno esposti non oltre 30 minuti dallo scadere del tempo limite per le proteste, per informare i concorrenti delle udienze nelle quali sono parti o nominati come testimoni e il luogo dove le udienze si terranno.

21. PUNTEGGIO

Come da BdR al punto 11.

22. VERIFICA ATTREZZATURE E CONTROLLI DI STAZZA

Una barca e le sue attrezzature potranno essere controllate in qualsiasi momento per accertarne il rispetto delle regole di classe da parte del CT o del CdR.

23. BATTELLI UFFICIALI

I battelli ufficiali saranno contrassegnati da una bandiera BIANCA con lettera S.

24. DRONI

Non possono essere utilizzati droni entro 500 m dall'area di regata dal segnale di avviso di una prova fino all'arrivo dell'ultima barca. Come penalità all'infrazione di questa regola, il CdP può penalizzare tutte le barche associate al proprietario/operatore del drone. Questa regola non viene applicata ai droni del CO.

25. ESONERO DI RESPONSABILITA'

La RRS 3 cita: "La responsabilità della decisione di una barca di partecipare a una prova o di rimanere in regata è solo sua." Pertanto i partecipanti sono consapevoli che l'attività velica rientra tra quelle disciplinate dall'art.2050 del C.C. e che tutti partecipanti dovranno essere



muniti di un tesseramento federale valido che garantisce la copertura infortuni, ivi compresi caso morte ed invalidità permanente. I concorrenti stranieri devono rispettare eventuali requisiti della propria MNA ed essere in possesso di copertura infortuni comprensiva di morte ed invalidità permanente, come da Normativa FIV vigente.

25. RESPONSABILITA' AMBIENTALE

Richiamando il Principio Base che cita: “I partecipanti sono incoraggiati a minimizzare qualsiasi impatto ambientale negativo dello sport della vela”, si raccomanda la massima attenzione per la salvaguardia ambientale in tutti i momenti che accompagnano la pratica dello sport della vela prima, durante e dopo la manifestazione. In particolare si richiama l’attenzione alla RRS 47 smaltimento dei Rifiuti- che testualmente cita: “I concorrenti e le *persone di supporto* non devono gettare deliberatamente rifiuti in acqua. Questa regola si applica sempre quando in acqua.

I rifiuti possono essere depositati a bordo dei battelli di supporto e del CdR

La penalità per un’infrazione a questa regola può essere inferiore alla squalifica”.

26. ASSICURAZIONE

Ogni barca partecipante dovrà essere coperta da assicurazione RC in corso di validità con un massimale di almeno € 1.500.000 o equivalente per manifestazione.

27. PREMI E PREMIAZIONI

Come da BdR.

TUTTI GLI ALLEGATI SONO PARTE INTEGRANTE DELLE IdR

IL COMITATO DI REGATA

ALLEGATO A

Area nautica	Vertice	Latitudine	Longitudine
1 Baia di Panzano – Caregoni	A	45° 43. 9069' N	013° 34. 7917' E
	B	45° 45. 4702' N	013° 34. 8484' E
	C	45° 45. 8940' N	013° 34. 2600' E
	D	45° 45. 2580' N	013° 33. 1200' E
2 Baia Panzano – Marina Julia	E	45° 45. 9660' N	013° 34. 1520' E
	F	45° 45. 3360' N	013° 33. 0240' E
	G	45° 46. 0325' N	013° 32. 2477' E
	H	45° 46. 5893' N	013° 33. 2777' E
3 Cassa di Colmata	M	45° 45. 8601' N	013° 34. 8278' E
	N	45° 46. 5534' N	013° 33. 7721' E
	O	45° 46. 3594' N	013° 34. 8535' F

